



Superior Produktlinie

CombiProtect S Jeweller

Kabelloser Bewegungs- und Glasbruchmelder.



- 2
GRADE
EN 50131
- PD 6662
2017
- INCERT
- NFA2P
- SSF

Das ist neu

Baseline GlassProtect Jeweller	Superior GlassProtect S Jeweller
SmartBracket-Montageplatte ohne Befestigungsschraube	SmartBracket-Montageplatte mit Befestigungsschraube
Standard-Batterie	Verbesserte Batterie
Glänzendes Gehäuse	Mattes Gehäuse
Verfügbar für alle PRO Anwender	Verfügbar nur für akkreditierte Partner

Dies ist ein Gerät aus der **Superior Produktlinie**. Die Geräte der Superior Produktlinie sind weiterentwickelte Versionen der Jeweller-Geräte. Diese Produktlinie wurde gezielt für den Einsatz in Projekten entwickelt. Nur akkreditierte Partner von Ajax Systems dürfen Superior Produkte installieren, verkaufen und verwalten.



Bewegungserkennung

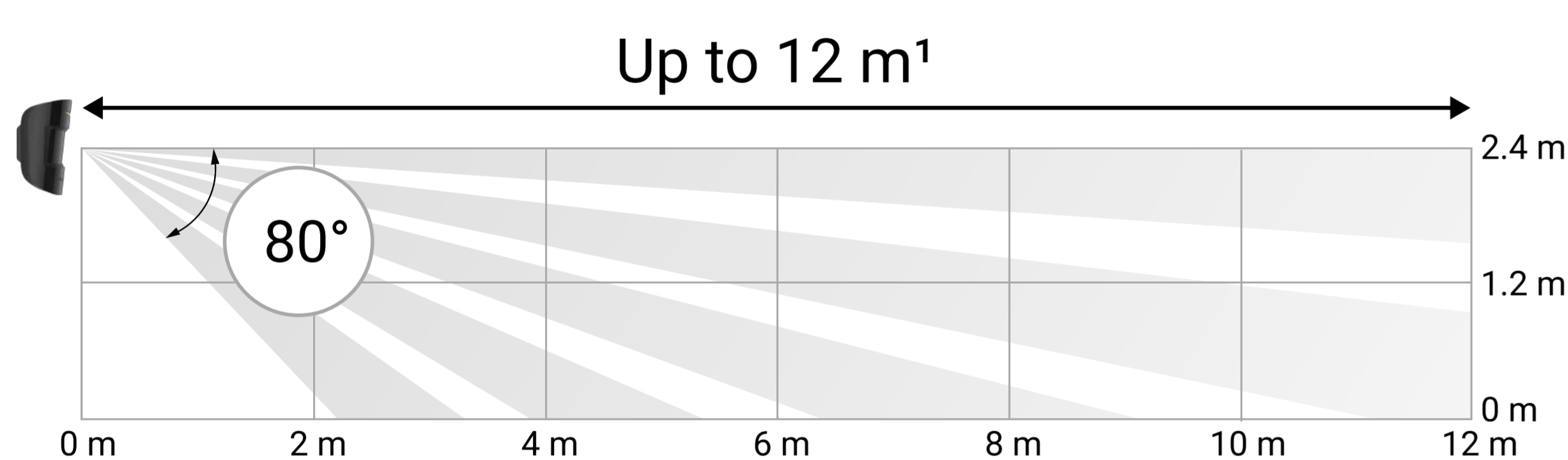

1 – laut INCERT-Zertifizierung beträgt die Erfassungsreichweite bis zu 10 m.

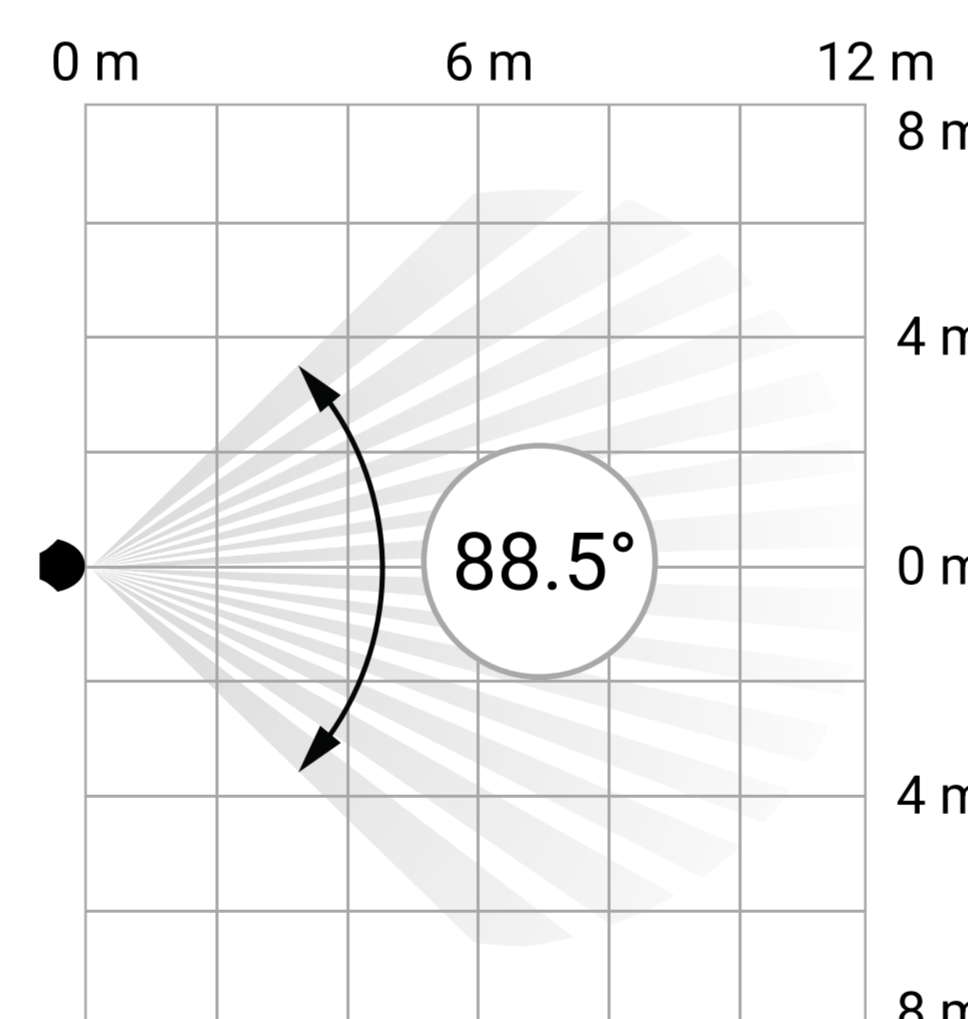

- SmartDetect-Algorithmus zur Vermeidung von Falschalarmen
- Temperaturkompensation
- Haustier-Immunität

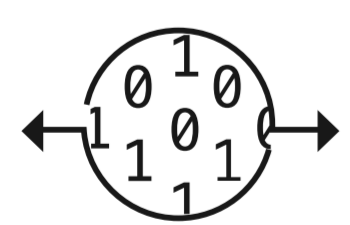

Glasbrucherkennung

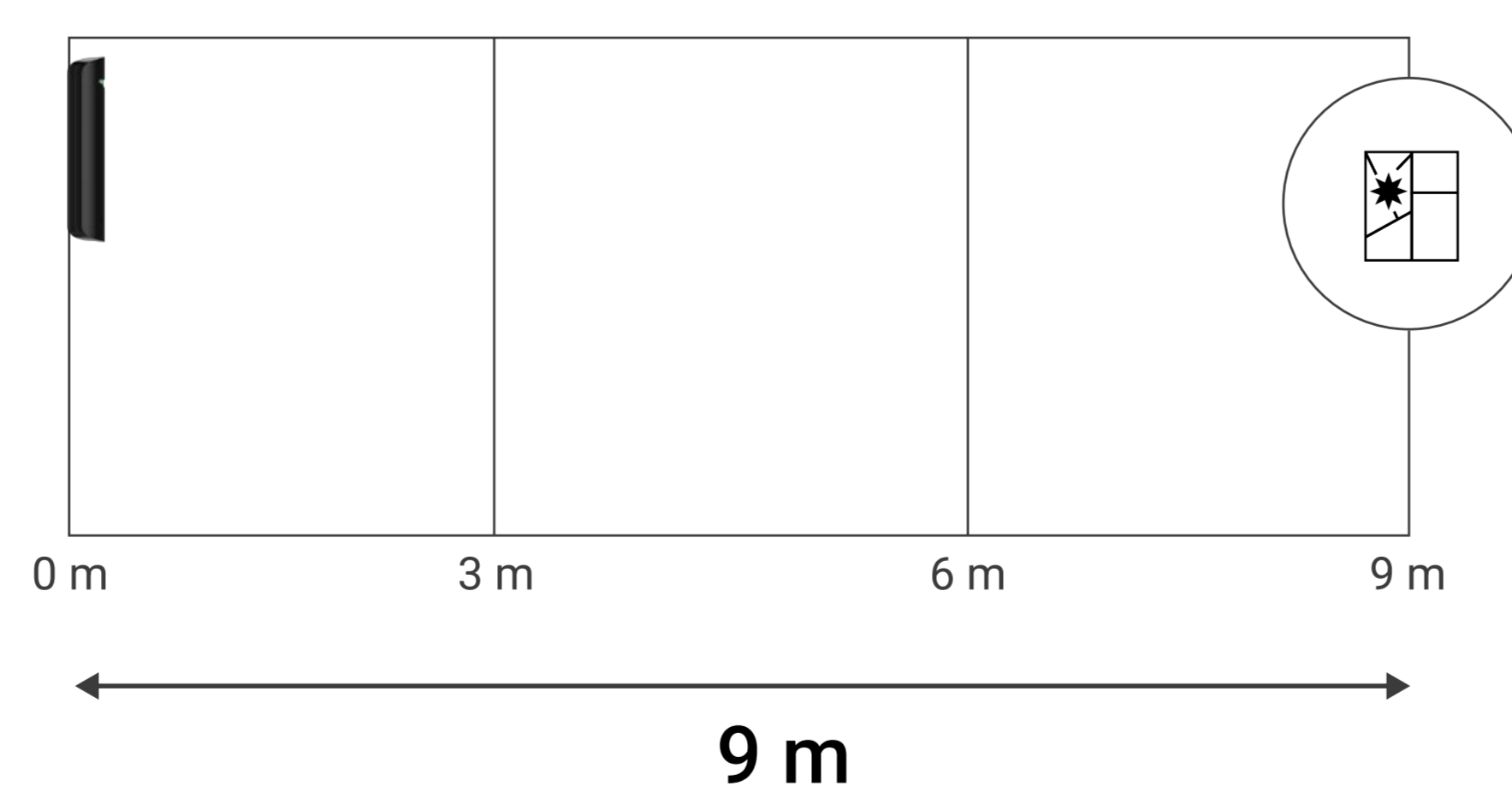
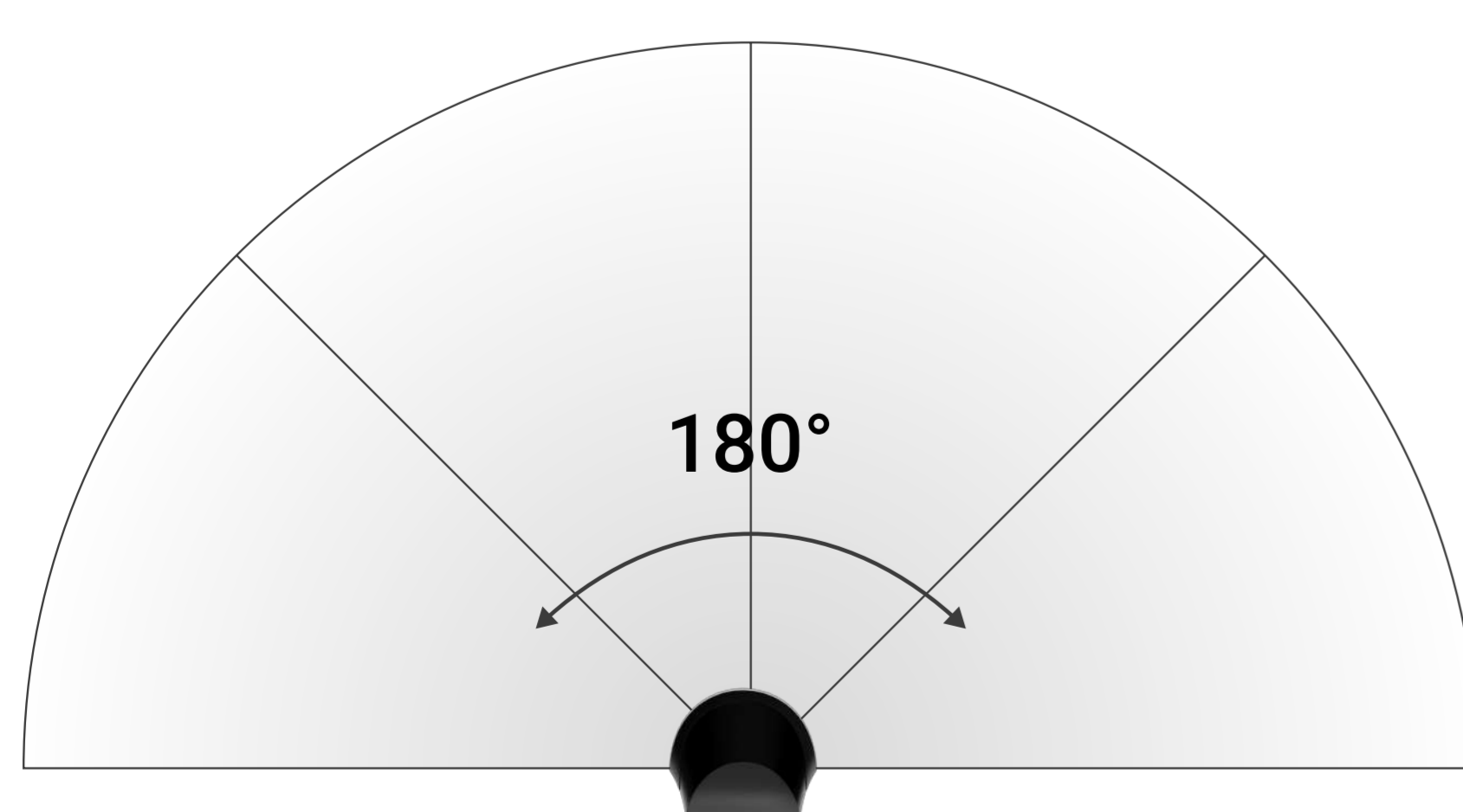

- DualTone Zwei-Faktor-Algorithmus zur Überprüfung von Glasbruch: mittels niedriger und hoher Frequenzen
- Filter gegen Falschalarme, die durch Hundegebell oder den Lärm vorbeifahrender Fahrzeuge verursacht werden

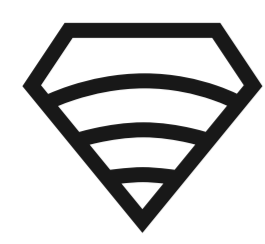

Jeweller

kommunikationstechnologie

- Funkkommunikation über eine Entfernung von bis zu 1 200 m bei freier Fläche
- Verschlüsselung und Geräteauthentifizierung zur Verhinderung von Signalfälschungen
- Regelmäßige Abfrage zur Anzeige des aktuellen Gerätestatus



Vollkommene Autonomie

- Bis zu 5 Jahre Batterielaufzeit
- Benachrichtigung bei niedrigem Batteriestand
- Vorinstallierte Panasonic Batterie

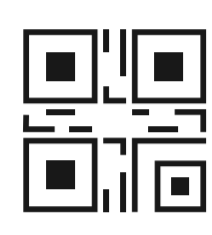

Schnelle Installation und Einrichtung

- Kopplung mit einer Hub-Zentrale per QR-Code
- Fernsteuerung und -konfiguration über die App
- Mühelose Installation und Austausch

<p>Geplante Zertifizierungen</p> <p>EN 50131 (Grade 2) PD 6662:2017 INCERT NFA2P SSF</p> <p>Kompatibilität</p> <p>Hub-Zentralen Hub Plus, Hub 2 (2G), Hub 2 (4G), Hub 2 Plus, Hub Hybrid (2G), Hub Hybrid (4G)</p> <p>Funk-Repeater ReX, ReX 2</p>	<p>Kommunikation mit Hub-Zentralen</p> <p>Jeweller Kommunikationstechnologie</p> <p>Frequenzbänder 868.0–868.6 MHz</p> <p>Kommunikationsreichweite bis zu 1 200 m Ohne Hindernisse</p>	<p>Bewegungserkennung</p> <p>Sensorelement 1 × PIR-Sensor</p> <p>Erfassungsbereich bis zu 12 m¹</p> <p>Winkel der Bewegungserfassung horizontal: 88,5° vertikal: 80°</p> <p>Haustier-Immunität Gewicht: bis zu 20 kg Größe: bis zu 50 cm</p>	<p>Glasbrucherkennung</p> <p>Sensorelement 1 × Elektretmikrofon</p> <p>Erfassungsbereich bis zu 9 m</p> <p>Horizontaler Glasbruch-Erfassungswinkel 180°</p>
<p>Stromversorgung</p> <p>Batterie 1 × CR123A</p> <p>Batterielebensdauer bis zu 5 Jahre</p> <p>Hersteller Panasonic</p>	<p>Installation</p> <p>Betriebstemperaturbereich von -10 °C bis +40 °C</p> <p>Betriebsluftfeuchtigkeit bis 75 %</p> <p>Schutzart IP50</p>	<p>Gehäuse</p> <p>Farbe Weiß, Schwarz</p> <p>Abmessungen 110 × 65 × 50 mm</p> <p>Gewicht 92 g</p>	<p>Lieferumfang</p> <p>CombiProtect S Jeweller 1 × CR123A-Batterie (vorinstalliert) SmartBracket mit Befestigungsschraube Montagesatz Schnellstartanleitung</p>

1 – laut INCERT-Zertifizierung beträgt die Erfassungsbereich bis zu 10 m.



Für detaillierte Informationen scannen Sie den QR-Code oder folgen Sie dem Link:

ajax.systems/support/devices/combiprotect-s/

- ✉ support@ajax.systems
- 📍 @AjaxSystemsSupport_Bot
- 🌐 ajax.systems